

**KAPSELFJEDERMANOMETRE, VAKUUMMETRE OG MANO-VAKUUMMETRE  
63, 100 OG 160 MM. I KOMPLET RUSTFRIT STÅL**

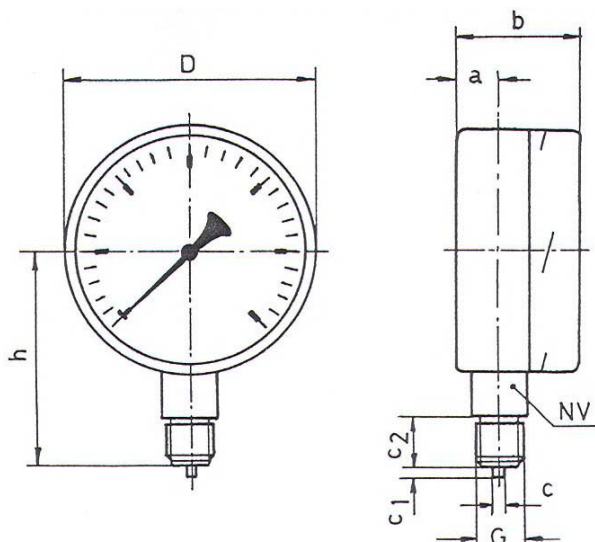

MÅL I MM.									
TYPE NR.	D	a	b	c	c 1	c 2	NV	G	h
0962	63	10	39	5	3	12	14	1/4" RG	53
9112	100	20	51	6	5	20	22	1/2" RG	87
9162	160	16	51	6	5	20	22	1/2" RG	118

**EURONORM** : EN 837-3

**HUS OG BAJONETRING** : Forzinket sortlakeret stålplade. Instrumentglas,

**SKALA** : Hvid med sorte tal og delestreger. 270 ° udslag. (EN 837-1)

**NULPUNKTSJUSTERING** : Nederst på skala

**MEDIEBERØRTE DELE** : Rustfrit syrefast stål 1.4571

**TÆTHED** : IP 54 ( EN 60529 / IEC 529 )

**ARBEJDSTEMPERATUR** : -20....+100 °C

**KLASSE** : 1,6

MANOMETRE		VAKUUMMETRE		MANO-VAKUUMMETRE			
MÅLEOMRÅDE mbar	INDD.	MÅLEOMRÅDE mbar	INDD.	MÅLEOMRÅDE mbar	INDD.	MÅLEOMRÅDE mbar	INDD.
0-2,5	: 0,05	-2,5-0	: 0,05	-1-0-1,5	: 0,05	-25-0-15	: 1,0
0-4	: 0,1	-4-0	: 0,1	-1,5-0-1	: 0,05	-20-0-40	: 1,0
0-6	: 0,1	-6-0	: 0,1	-1,5-0-2,5	: 0,1	-40-0-20	: 1,0
0-10	: 0,2	-10-0	: 0,2	-2,5-0-1,5	: 0,1	-40-0-60	: 2,0
0-16	: 0,5	-16-0	: 0,5	-2-0-4	: 0,1	-60-0-40	: 2,0
0-25	: 0,5	-25-0	: 0,5	-4-0-2	: 0,1	-60-0-100	: 5,0
0-40	: 1,0	-40-0	: 1,0	-4-0-6	: 0,2	-100-0-60	: 5,0
0-60	: 1,0	-60-0	: 1,0	-6-0-4	: 0,1	-100-0-250	: 5,0
0-100	: 2,0	-100-0	: 2,0	-6-0-10	: 0,5	-150-0-100	: 5,0
0-160	: 5,0	-160-0	: 5,0	-10-0-6	: 0,5	-150-0-250	: 10,0
0-250	: 5,0	-250-0	: 5,0	-10-0-15	: 0,5	-250-0-150	: 10,0
0-400	: 10,0	-400-0	: 10,0	-15-0-10	: 0,5	-200-0-400	: 10,0
0-600	: 10,0	-600-0	: 10,0	-15-0-25	: 1,0	-400-0-200	: 10,0

**MANOMETRENE KAN LEVERES MED :**

- Tilslutning bagudvendt
- Glycerin eller siliconeoliefyldning
- Farvemarkering på skala
- Overtrykssikring
- Findelt skala og knivviser
- Trykforsats
- Bagflange eller frontflange
- Andre måleenheder ex. PSI, Pa, kg/cm2
- Slæbeviser
- Anden gevindtilslutning
- Udførelse for ilt
- DERES FIRMANAVN

**JØRN PEDERSEN A/S**  
måle- & reguleringsteknik

Bogøvej 18, DK-8382 Hinnerup, [www.jp-industri.dk](http://www.jp-industri.dk)

Tel.: +45 86 98 66 22 Fax: +45 86 98 66 83 E-mail : [info@jp-industri.dk](mailto:info@jp-industri.dk)

**TILBEHØR TIL KAPSELFJEDERMANOMETRE, VAKUUMMETRE OG MANO-VAKUUMMETRE  
63, 100 OG 160 MM. I KOMPLET RUSTFRIT STÅL**

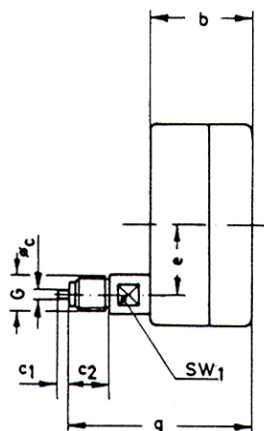

Tilslutning bagudvendt

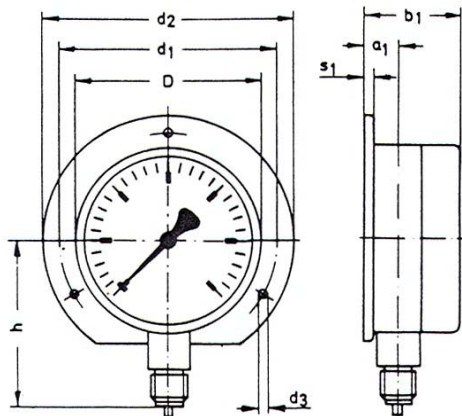

Tilslutning nedad med bagflange

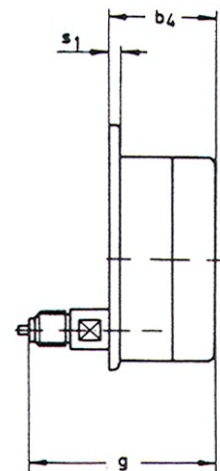

Tilslutning bagud med bagflange

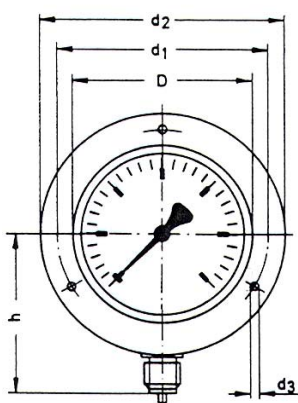

Tilslutning nedad med frontflange

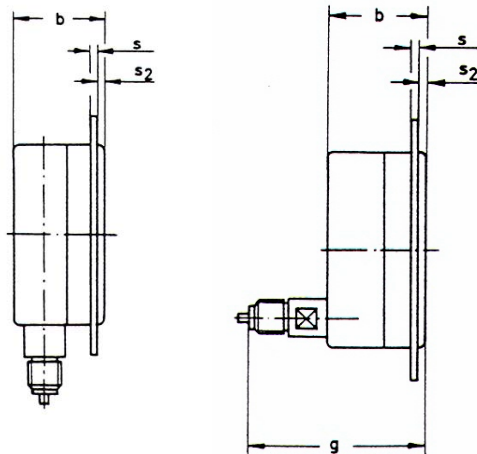

Tilslutning bagud med frontflange

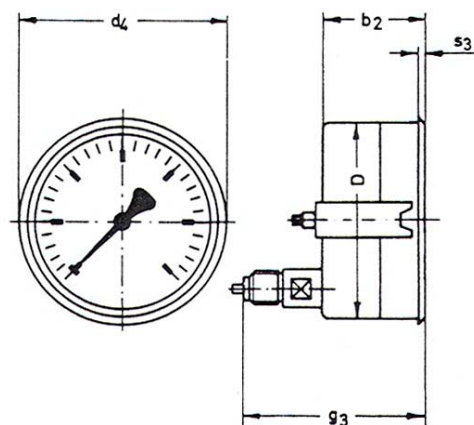

Tilslutning bagud med bøjle

TYPE NR.	D	a	a 1	b	b 1	c	c 1	c 2	d 1	d 2	d 3	G	g	h	Sw1	s	s 1	s 2	s 3
0962	63	10	14	39	43	5	3	12	75	85	3,6	G ¼ A	60	53	14	13	5	2	5
9112	100	20	24	55	59	6	5	20	116	132	4,8	G ½ A	97	87	22	21	6	2	6
9162	160	16	19	51	54	6	5	20	178	196	5,8	G ½ A	93	118	22	21	6	2	6

MANOMETRENE KAN OGSÅ LEVERES MED MATERIALE ELLER KALIBRERINGS-CERTIFIKAT 3.1B

**JØRN PEDERSEN A/S**  
måle- & reguleringsteknik

Bogøvej 18, DK-8382 Hinnerup, [www.jp-industri.dk](http://www.jp-industri.dk)

Tel.: +45 86 98 66 22 Fax: +45 86 98 66 83 E-mail : [info@jp-industri.dk](mailto:info@jp-industri.dk)