

**BIMETAL SKIVETERMOMETRE MED BAGUDVENDT DYKRØR
VVS-UDFØRELSE, KLASSE 2,0**

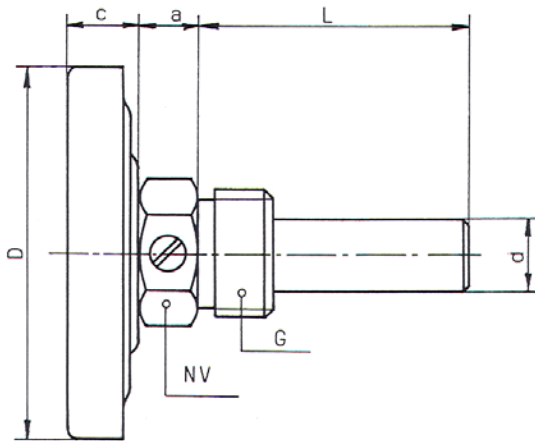

MÅL I MM.							
TYPE NR.	D	c	a	NV	G	d	L- STANDARD
332 VVS	63	13	10,5	22	½" RG	12	DYKRØRSLÆNGDE: 28, 45, 50, 63, 80, 120, 160, 200 eller efter opgave
333 VVS	80	13	10,5	22	½" RG	12	
334 VVS	100	13	10,5	22	½" RG	12	
335 VVS	160	17	10,5	22	½" RG	12	

HUS : Matforniklet stålplade
KAPPE : Forniklet
SKALA : Hvid med sorte tal og delestreger. 270 ° udslag
INDVENDIG DYKRØR : ø 9 mm. messing med justereskrue
DYKRØRSLØMME : ½" RG messing, ø 12 mm.
KLASSE : 2,0 (EN 13 190)

MÅLEOMRÅDE °C	INDELING	MÅLEOMRÅDE °C	INDELING	MÅLEOMRÅDE °C	INDELING
-30 + 50	: 1	-20 + 60	: 1	0 – 80	: 1
-20 + 60	: 1	-10 + 60	: 1	0 – 120	: 2

Mulighed for graderinger i °F og °C + °F

TERMOMETRENE KAN LEVERES MED :

- Slæbeviser
- Elektriske kontakter
- Justereattest (fabriksattest)
- Silikonedæmpet viser
- Dykrør af rustfrit stål (1.4305) eller rustfrit syrefast stål (1.4571)
- Dykrør med spids
- Anden gevind eller omløber
- Anden dykrør diameter
- Fast gevind
- DERES FIRMANAVN