

**BIMETAL SKIVETERMOMETRE I RUSTFRIT STÅL MED BAGUDVENDT DYKRØR  
MED ELLER UDEN GLYCERINFYLDNING  
KLASSE 1,0.**

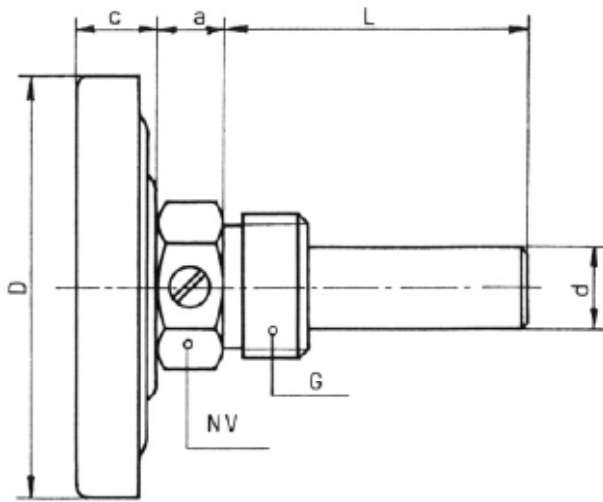

MÅL I MM.								
TYPE NR.	D	c	a	NV	G	d	UDFØRELSE	L- STANDARD
2930	34	9	10,5	17	½" RG	10	Hus med kappe	DYKRØRSLÆNGDE: 45, 50, 60, 80, 100 120, 160, 200, 300 eller efter opgave
2950	50	12	10,5	22	½" RG	10	Hus med kappe	
2960	63	13	10,5	22	½" RG	10	Hus med kappe	
2980	80	13	10,5	22	½" RG	10	*Hus med bødlering	
3000	100	15	10,5	22	½" RG	10	*Hus med bødlering	
3040	160	17	10,5	22	½" RG	10	Hus med kappe	

**HUS OG KAPPE** : Poleret rustfrit stål ( 1.4301 )  
**SKALA** : Hvid med sorte tal og delestreger. 270 ° udslag  
**INDVENDIG DYKRØR** : ø 8 mm. rustfrit stål med justereskrue  
**DYKRØRSLØMME** : ½" RG rustfrit stål ( 1.4305 ) ø 10 mm.  
**KLASSE** : 1,0 ( EN 13 190 )

MÅLEOMRÅDE °C	INDELING	MÅLEOMRÅDE °C	INDELING	MÅLEOMRÅDE °C	INDELING
-40 + 40	: 1	0 - 50	: 1	0 - 200	: 2
-30 + 50	: 1	0 - 60	: 1	0 - 250	: 5
-20 + 60	: 1	0 - 80	: 1	0 - 300	: 5
-15 + 45	: 1	0 - 100	: 2	0 - 400	: 5
-10 + 60	: 1	0 - 120	: 2	0 - 500	: 5
0 - 40	: 1	0 - 160	: 2	0 - 600	: 10

Andre graderinger i måleområdet -40...-650 °C efter opgave. Mulighed for graderinger i °F og °C + °F

**TERMOMETRENE KAN LEVERES MED :**

- \* GLYCERIN ELLER SILICONEOLIEFYLDNING
- Slæbeviser
- Elektriske kontakter
- Justereattest ( fabriksattest )
- Silikonedæmpet viser
- Dykrørslomme i rustfrit syrefast stål ( 1.4571 )
- Dykrør med spids
- Anden gevind eller omløber
- Anden dykrør diameter
- Fast gevind
- DERES FIRMANAVN

**JØRN PEDERSEN A/S**  
måle- & reguleringsteknik

Bogøvej 18, DK-8382 Hinnerup, [www.jp-industri.dk](http://www.jp-industri.dk)

Tel.: +45 86 98 66 22 Fax: +45 86 98 66 83 E-mail : [info@jp-industri.dk](mailto:info@jp-industri.dk)