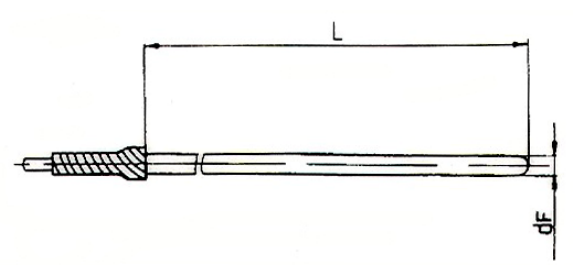
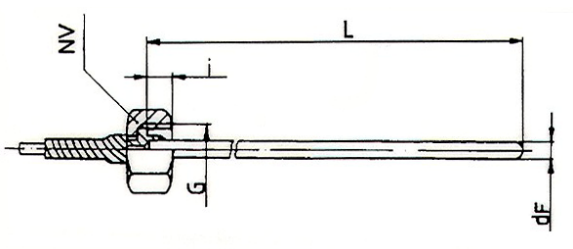
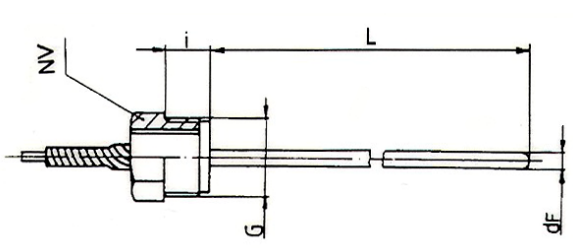
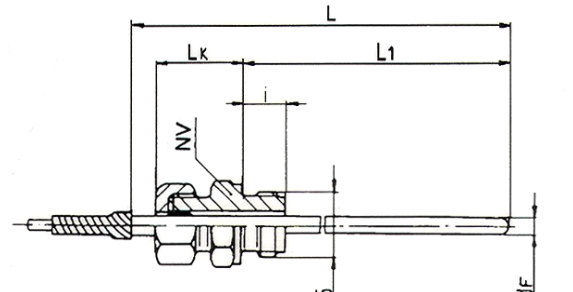

**FØLERE TIL GASTRYKS SKAFT- OG FJERNTERMOMETRE
MÅL OG TYPENUMRE**

FØLER TYPE A 1		
<p>BESKRIVELSE : Glat uden gevind MATERIALE, FØLER : Rustfrit syrefast stål 1.4571</p>		
MÅL I MM		
ø dF		6, 8, 10 eller 12

FØLER TYPE A 3				
<p>BESKRIVELSE : Med omløber TILSLUTNING : G 1/2 A eller M 20 x 1,5 MATERIALE, FØLER : Rustfrit syrefast stål 1.4571 MATERIALE, OMLØBER : Rustfrit syrefast stål 1.4571</p>				
MÅL I MM				
ø dF	G	NV	i	
6, 8, 10 eller 12	M 20 x 1,5	27	10	
	G 1/2 A	27	10	

FØLER TYPE A 4				
<p>BESKRIVELSE : Med omløber og udvendig gevind TILSLUTNING : G 1/2 A eller M 20 x 1,5 MATERIALE, FØLER : Rustfrit syrefast stål 1.4571 MATERIALE, OMLØBER : Rustfrit syrefast stål 1.4571</p>				
MÅL I MM				
ø dF	G	NV	i	
6, 8, 10 eller 12	M 20 x 1,5	22	20	
	G 1/2 A	22	20	

FØLER TYPE A 5					
<p>BESKRIVELSE : Glat med forskydelig klemringsforskruning TILSLUTNING : G 1/4 A eller G 1/2 A MATERIALE, FØLER : Rustfrit syrefast stål 1.4571 MATERIALE, OMLØBER : Rustfrit syrefast stål 1.4571</p>					
MÅL I MM					
ø dF	G	NV	i	Lk	
6 eller 8	G 1/4 A	19	12	27	
10 eller 12	G 1/2 A	27	14	35	

**FØLERE TIL GASTRYKS SKAFT- OG FJERNTERMOMETRE
MÅL OG TYPENUMRE**

FØLER TYPE A 6				
BESKRIVELSE		: Med omløber og dobbelt nippel		
TILSLUTNING		: G 1/2 A, G 3/4 A eller M 20 x 1,5		
MATERIALE, FØLER		: Rustfrit syrefast stål 1.4571		
MATERIALE, OMLØBER		: Rustfrit syrefast stål 1.4571		
MÅL I MM				
ø dF	G	NV	i	Lk
6, 8 eller 10	M 20 x 1,5	27	14	25
	G 1/2 A	27	14	25
6,8,10 eller 12	G 3/4 A	32	16	27

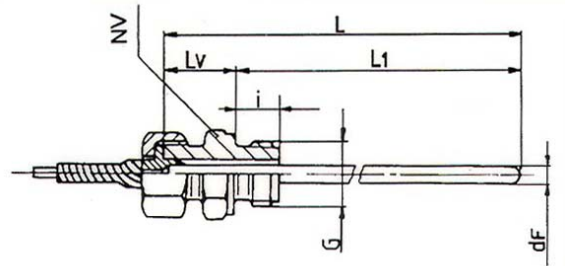

FØLER TYPE A 7				
BESKRIVELSE		: Med omløber og forskydelig klemringsforskruning på kapillarrør. kun til trykløse anlæg		
TILSLUTNING		: G 1/2 A, G 3/4 A eller M 20 x 1,5		
MATERIALE, FØLER		: Rustfrit syrefast stål 1.4571		
MATERIALE, OMLØBER		: Rustfrit syrefast stål 1.4571		
MÅL I MM				
ø dF	G	NV	i	Lv
6, 8 eller 10	M 20 x 1,5	27	14	25
	G 1/2 A	27	14	25
6,8,10 eller 12	G 3/4 A	32	16	27

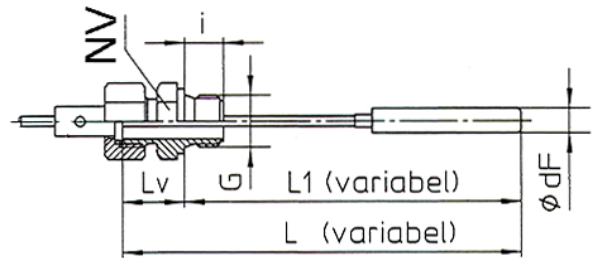

FØLER TYPE SF 8			
BESKRIVELSE		: Med omløber og løs dykrørsломme	
TILSLUTNING		: G 1/2 A, G 3/4 A eller M 20 x 1,5	
MATERIALE		: Rustfrit syrefast stål 1.4571	
MAX TEMPERATUR		: 600 ° C	
MAX TRYK		: 40 Bar (kan leveres til højere tryk)	
MÅL I MM			
For: ø dF	G 2	NV	i
8 mm	G 1/2 A	27	14
10 mm	G 1/2 A	32	16

Løs dykrørsломme til føler type: A 3

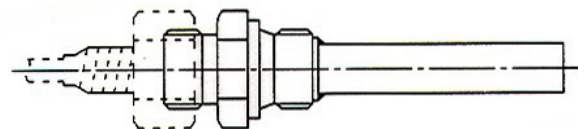

Leveres i følgende standardlængder :
73, 110, 170, 260 og 410 mm.

MINDSTE MÅLEDYBDE OG MINDSTE MÅLELÆNGDER

MÅL I MM	MINDSTE MÅLEDYBDE				MINDSTELÆNGDE PÅ FØLER L , L1 OG LS												
	ALLE				A1 OG A4				A3				A5				
FØLERTYPE	12	10	8	6	12	10	8	6	12	10	8	6	12	10	8	6	
< / = 500 °C	35	45	75	120		40	50	80	125	50	60	90	135	75	85	115	160
> 500 °C	75	105	165	285	80	80	110	172	290	90	120	180	300	115	145	205	325